

www.water-bird.eu

AquaSkipper[®] Příručka pro uživatele

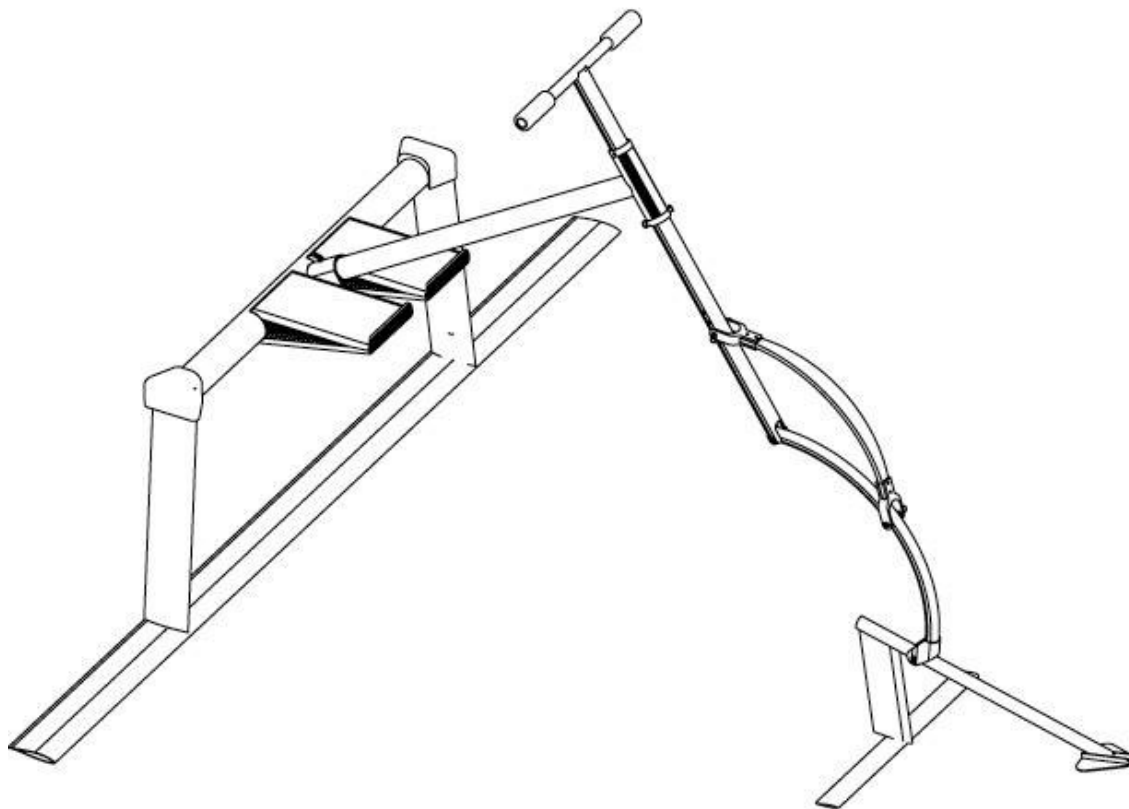

Příručka pro uživatele zařízení AquaSkipper[®]

Blahopřejeme vám k zakoupení zařízení AquaSkipper! Vlastníte nyní velmi výjimečné zařízení, se kterým si můžete užít mnoho zábavy a radosti ze cvičení.

Než poprvé vezmete zařízení AquaSkipper ven na vodní plochu, přečtěte si pečlivě celou příručku pro uživatele, abyste zajistili, že plně využijete všech možností tohoto zařízení. Je velmi důležité, aby bylo zařízení AquaSkipper správně sestaveno.

Bezpečnostní opatření

Používání zařízení AquaSkipper je báječným způsobem, jak do vašeho života vnést zábavu a radost ze cvičení. Stejně jako u jiných cvičebních programů se i před používáním zařízení AquaSkipper poraďte se svým lékařem, zvláště v případě, že máte nějaké zdravotní problémy nebo podezření na ně.

1. Vždy noste záchrannou vestu.
2. Vždy noste boty do vody.
3. Nepoužívejte zařízení AquaSkipper, pokud neumíte plavat.

IMPORTER TO EUROPE: EvroTrade CZ s.r.o.

Kontakt: EvroTrade CZ s.r.o., CZ-533 22 Býšť 257, Czech Republic
Email: sales@water-bird.eu, tel: +420 775 779 860, fax: +420 498 606 723

www.water-bird.eu

4. Nikdy se se zařízením AquaSkipper nevzdalujte tak daleko, že byste nemohli doplatit zpět. Sledujte silné proudy nebo vlny, které by vás mohli odnést dál, než očekáváte.
5. Vždy buďte v doprovodu další osoby, která by vám v případě nezbytnosti mohla pomoci.
6. Ve vodě se nepohybujte v blízkosti jiných objektů (např. lodí, lidí apod.).
7. Netáhněte zařízení AquaSkipper za loď nebo jiným vodním plavidlem.
8. Zařízení AquaSkipper není vhodné pro děti do 12 let.
9. Nezbytný je dohled dospělé osoby.
10. Při používání zařízení AquaSkipper nesmí být požívány drogy ani alkohol.

Před používáním zařízení AquaSkipper dbejte na následující kontroly:

1. Zkontrolujte, zda je zařízení AquaSkipper opravdu správně sestaveno.
2. Zkontrolujte, zda je pružina opravdu nastavena na správnou hmotnost osoby, která bude zařízení AquaSkipper používat.
3. Zkontrolujte hloubku vody. Zařízení AquaSkipper musí být spuštěno z přístaviště nebo lodi v místech, kde je nejméně 2 metry vody.
4. Zkontrolujte, zda nejsou některé díly poškozené nebo zda nechybí, a to včetně plastových dílů.
5. Zkontrolujte, zda se ve vodě nacházejí vodní rostliny, skály nebo odpadky atd. Pokud se velké křídlo o něco zachytí, nebude zařízení AquaSkipper moci dále plout.

Zařízení AquaSkipper musí být spuštěno z přístaviště nebo z lodi. Vodní hladina by měla být klidná, mírné vlny jsou však také možné. Buďte připraveni na to, že při několika prvních používáních zařízení AquaSkipper spadnete do vody! Zařízení AquaSkipper se samo vznáší a pluje. Kdykoli budete ve vodě a budete unaveni, můžete si odpočinout tím, že se budete držet vertikálního rámu.

Seznam dílů:

- 1 zařízení AquaSkipper
- Kompletní seznam dílů naleznete v níže uvedeném schématu.
- 1 náhradní kluzák
- 2 plováky
- 1 šestihranný klíč
- 1 disk DVD
- 1 příručka pro uživatele

IMPORTER TO EUROPE: EvroTrade CZ s.r.o.

Kontakt: EvroTrade CZ s.r.o., CZ-533 22 Býšť 257, Czech Republic
Email: sales@water-bird.eu, tel: +420 775 779 860, fax: +420 498 606 723

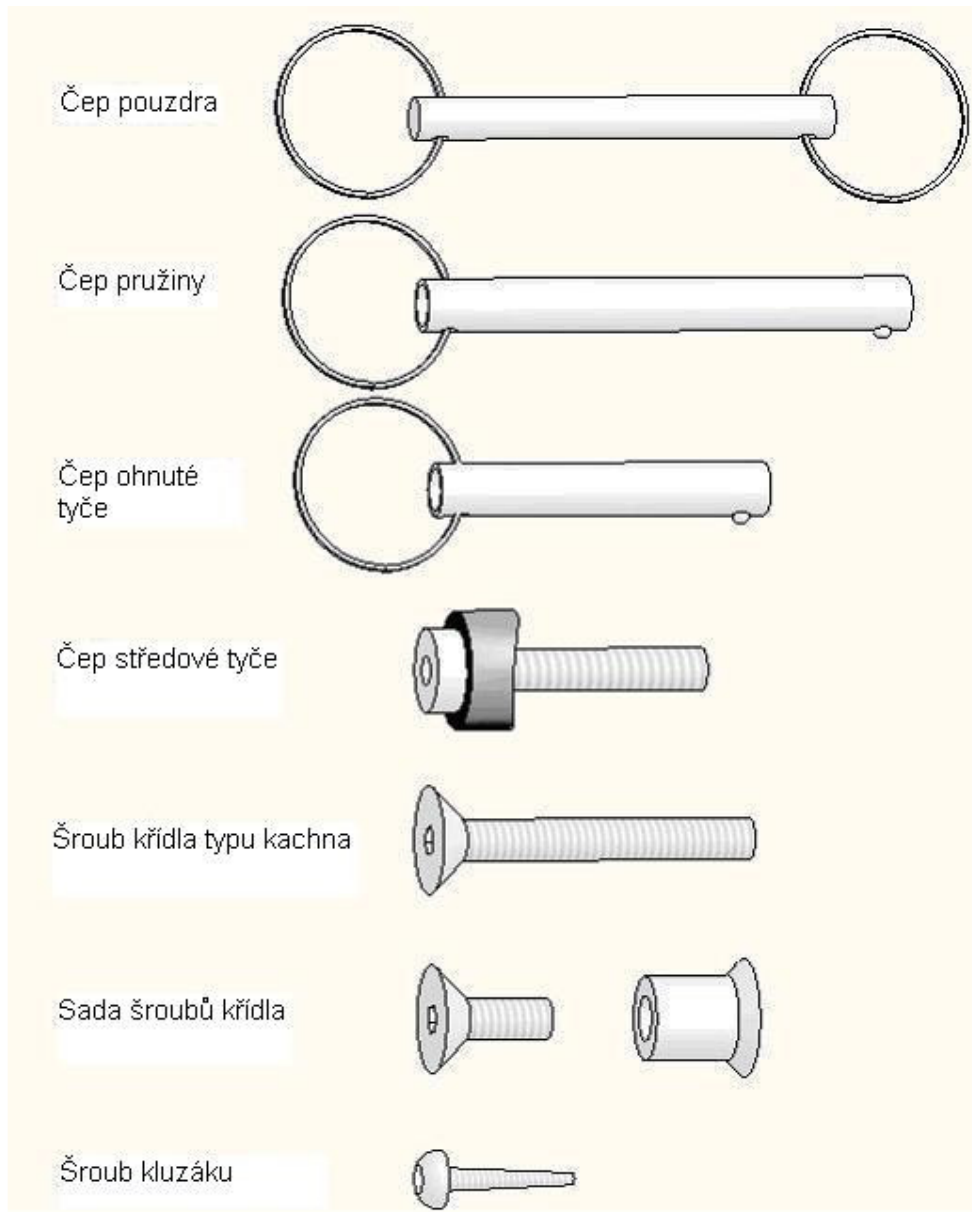

IMPORTER TO EUROPE: EvroTrade CZ s.r.o.

Kontakt: EvroTrade CZ s.r.o., CZ-533 22 Býšť 257, Czech Republic
Email: sales@water-bird.eu, tel: +420 775 779 860, fax: +420 498 606 723

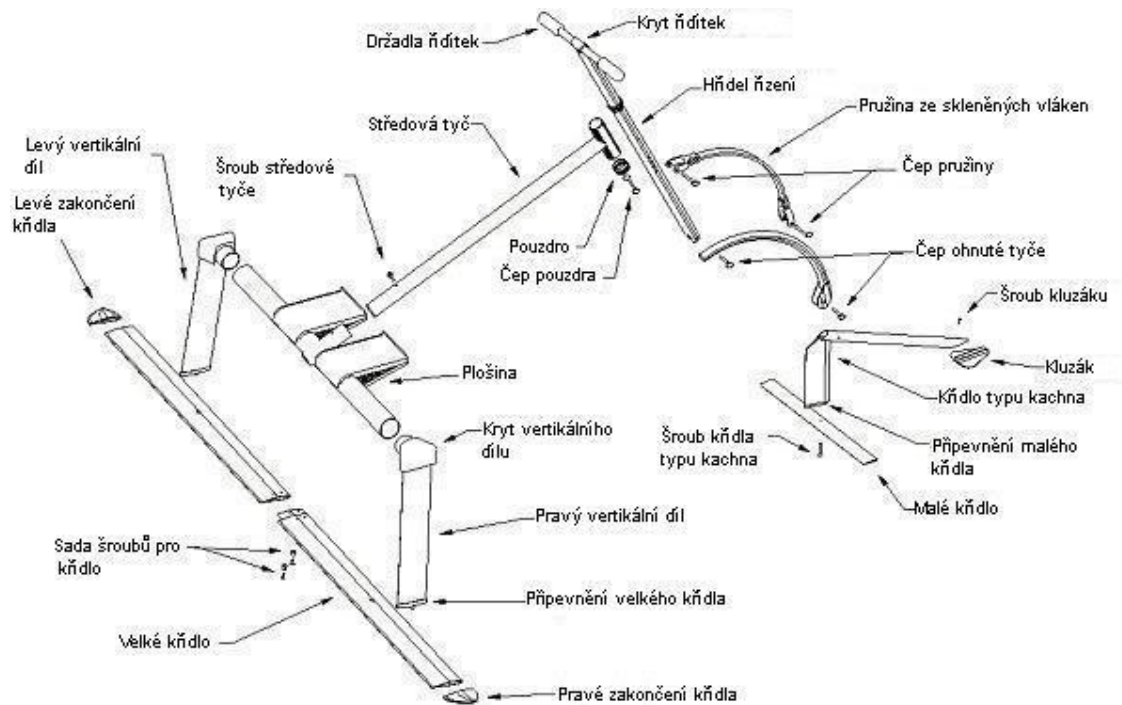

Sestavení: Devět snadných kroků

Při sestavování zařízení AquaSkipper dodržujte následující postup. Zajistěte si dostatečně velkou pracovní oblast.

1. Zasuňte hřídel řízení do trubice středové tyče až na doraz. Slovo „AquaSkipper“ by mělo být svisle. Štítek s hmotností na hřídeli řízení by měl směřovat směrem vpřed. Poté zasuňte pouzdro nahoru do trubice až na doraz a vložte čep pouzdra. Viz schéma 1.

IMPORTER TO EUROPE: EvroTrade CZ s.r.o.

Kontakt: EvroTrade CZ s.r.o., CZ-533 22 Býšť 257, Czech Republic
Email: sales@water-bird.eu, tel: +420 775 779 860, fax: +420 498 606 723



Schéma 1

2. Vložte čep pružiny a zajistěte tak pružinu ze skleněných vláken ve středovém otvoru ohnuté tyče. Zkontrolujte, zda jste použili konec pružiny, který má silnější distanční vložku. Viz schéma 2.

IMPORTER TO EUROPE: EvroTrade CZ s.r.o.

Kontakt: EvroTrade CZ s.r.o., CZ-533 22 Býšť 257, Czech Republic
Email: sales@water-bird.eu, tel: +420 775 779 860, fax: +420 498 606 723

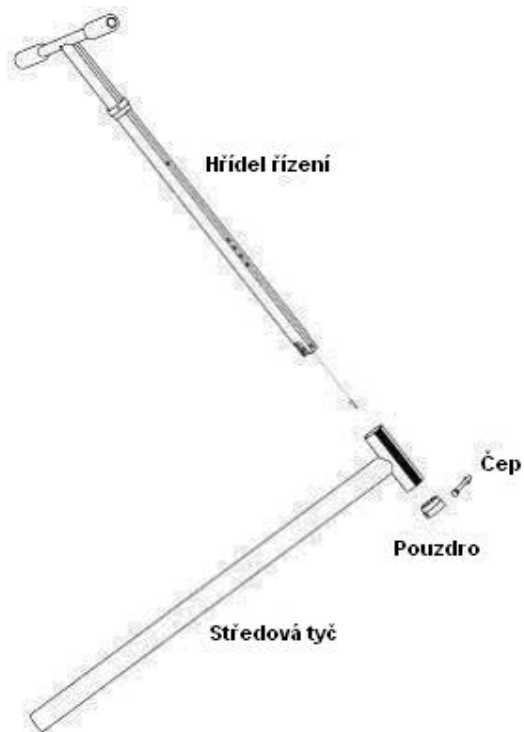

Schéma 2



Konfigurace distanční vložky a čepu

3. Vložením čepu ohnuté tyče připevněte ohnutou tyč ke spodnímu konci hřídele řízení. Vložením čepu pružiny připevněte pružinu ze skleněných vláken ke středu hřídele řízení. Který z otvorů na hřídeli řízení použijete, záleží na hmotnosti uživatele. Viz schéma 3.

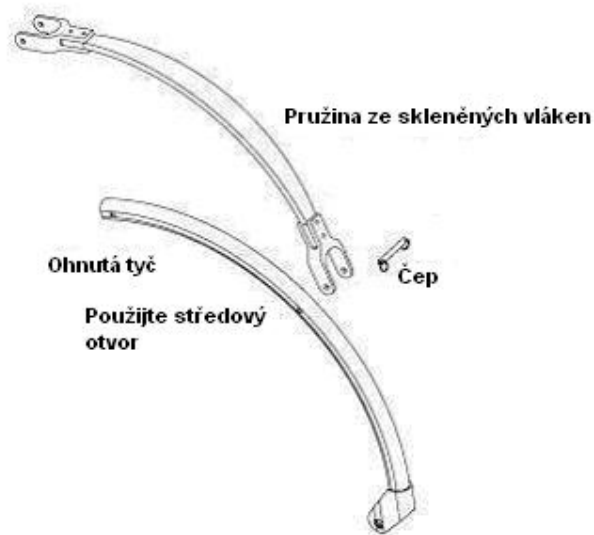
IMPORTER TO EUROPE: EvroTrade CZ s.r.o.

Kontakt: EvroTrade CZ s.r.o., CZ-533 22 Býšť 257, Czech Republic
Email: sales@water-bird.eu, tel: +420 775 779 860, fax: +420 498 606 723



Schéma 3

4. Malé křídlo připevněte pomocí šroubu pro křídlo typu kachna ke křídlu typu kachna. Pro utažení použijte šestihranný klíč. Zkontrolujte, zda přední část malého křídla opravdu směřuje směrem dopředu - ke kluzáku. Pomocí šroubu kluzáku připevněte kluzák ke konci křídla typu kachna. Pro utažení použijte křížový šroubovák. Viz schéma 4.

IMPORTER TO EUROPE: EvroTrade CZ s.r.o.

Kontakt: EvroTrade CZ s.r.o., CZ-533 22 Býšť 257, Czech Republic
Email: sales@water-bird.eu, tel: +420 775 779 860, fax: +420 498 606 723

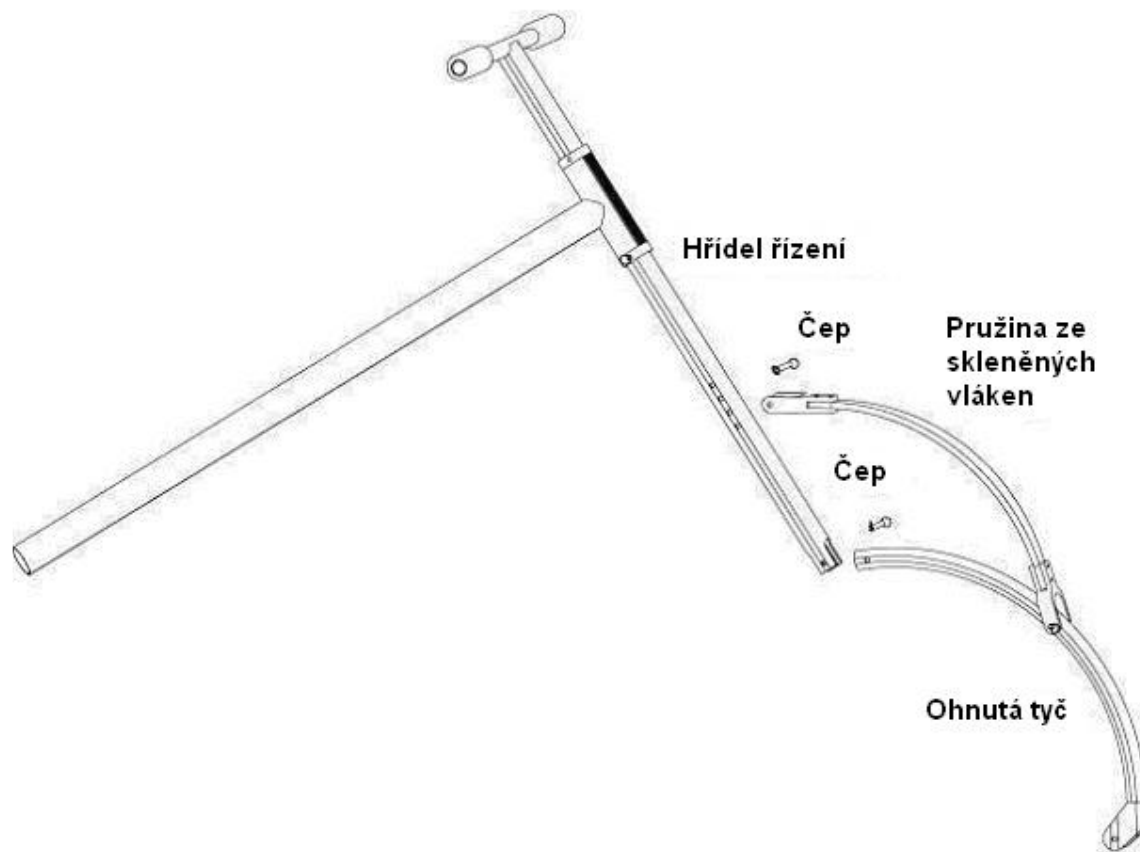

Schéma 4

5. Ohnutou tyč připevněte pomocí čepu ohnuté tyče ke křídlu typu kachna. Viz schéma 5.

IMPORTER TO EUROPE: EvroTrade CZ s.r.o.

Kontakt: EvroTrade CZ s.r.o., CZ-533 22 Býšť 257, Czech Republic
Email: sales@water-bird.eu, tel: +420 775 779 860, fax: +420 498 606 723

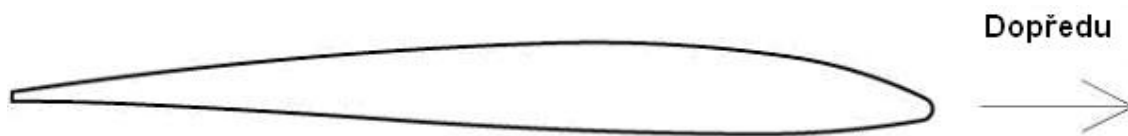
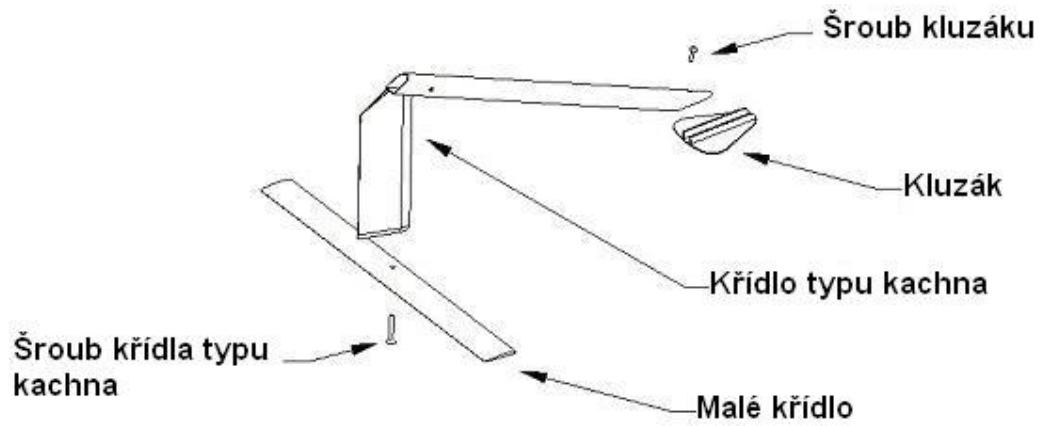

Schéma 5

6. Spojte oba kusy velkého křídla. Zespolu vložte násuvné šrouby a z vrchní části vložte zástrčné šrouby. Sada delších šroubů je určena pro silnější část křídla. Pro utažení obou částí k sobě použijte šestihranný klíč. Zakončení velkého křídla připevníte ke křídlu tak, že jej nejprve nasunete na užší konci a poté na širším. Viz schéma 6.

IMPORTER TO EUROPE: EvroTrade CZ s.r.o.

Kontakt: EvroTrade CZ s.r.o., CZ-533 22 Býšť 257, Czech Republic
Email: sales@water-bird.eu, tel: +420 775 779 860, fax: +420 498 606 723

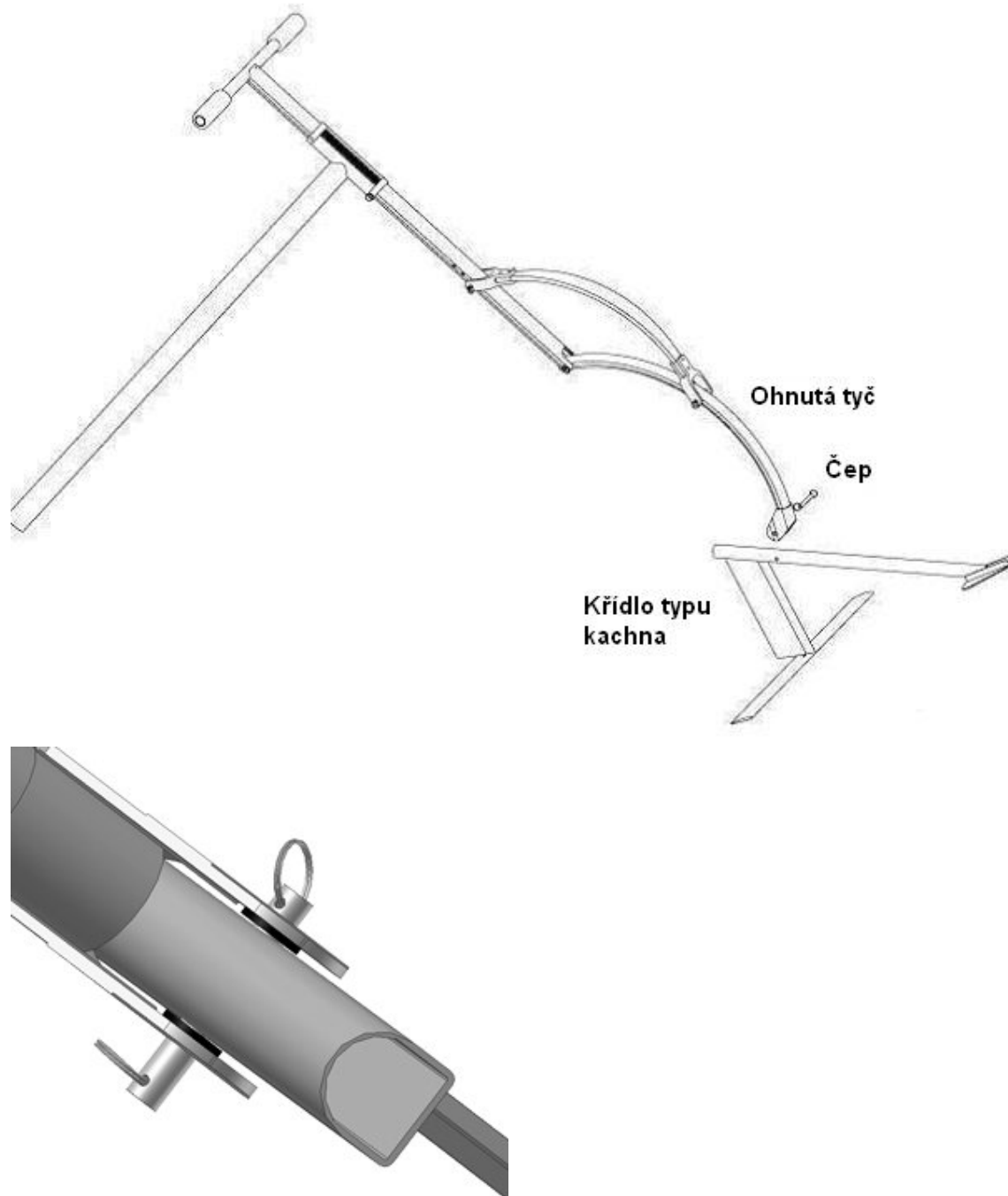

Schéma 6

7. Nasuňte pravý a levý vertikální díl na pravý a levý konec plošiny. Podívejte se na štítky označující strany. Ujistěte se, že jste vertikální díly zcela nasunuli na konce plošiny. Viz schéma 7.

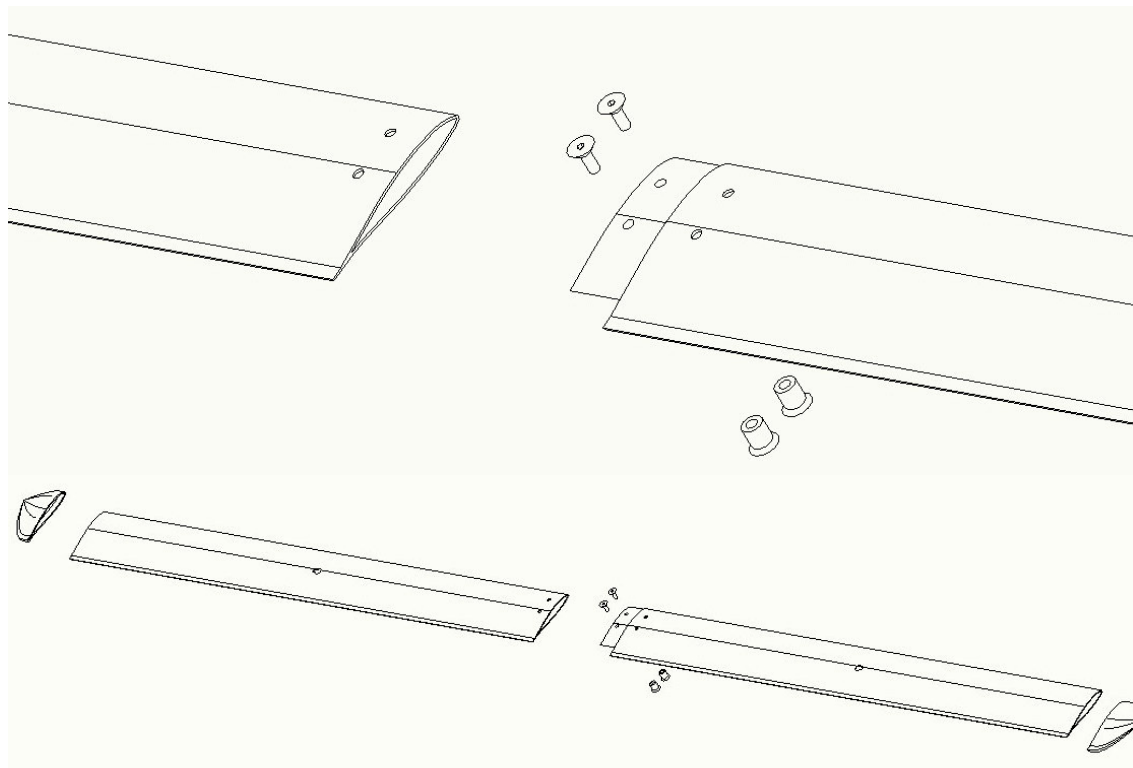

Schéma 7

IMPORTER TO EUROPE: EvroTrade CZ s.r.o.

Kontakt: EvroTrade CZ s.r.o., CZ-533 22 Býšť 257, Czech Republic
Email: sales@water-bird.eu, tel: +420 775 779 860, fax: +420 498 606 723

8. Připevněte velké křídlo k vertikálnímu rámu. Nejprve dejte hlavu šroubu jednoho vertikálního dílu do většího otvoru na křídle a poté ji zasuňte do menšího otvoru. Poté stlačte druhý vertikální díl směrem dolů, dokud se hlava šroubu nedostane do většího otvoru, a potom tlak uvolněte a nechte hlavu šroubu automaticky zapadnout do menšího otvoru. **Důležitá poznámka:** Ujistěte se, že přední část velkého křídla směřuje směrem dopředu - k plošině. Viz schéma 8.

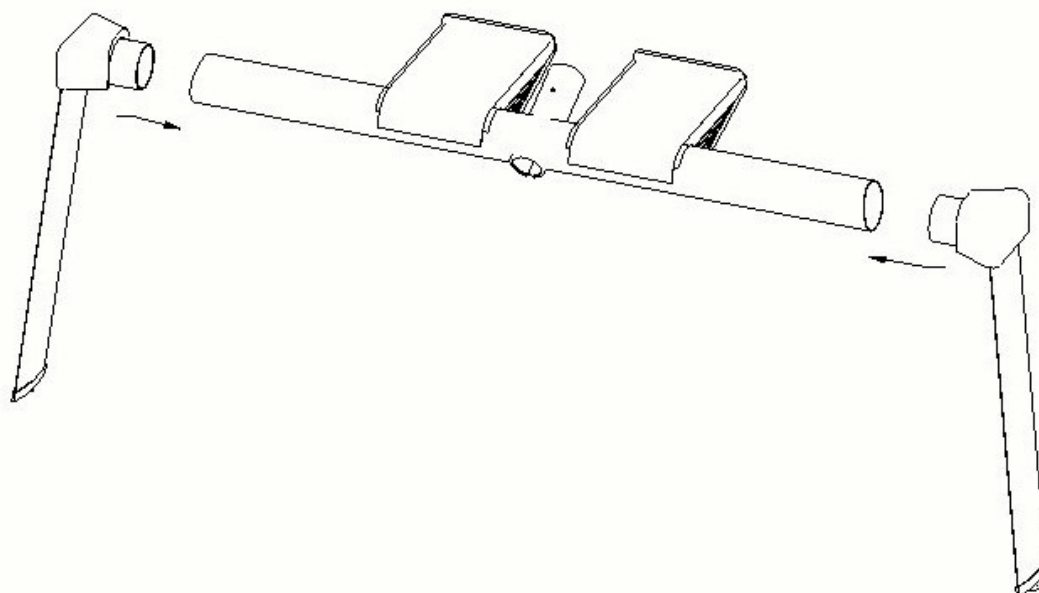
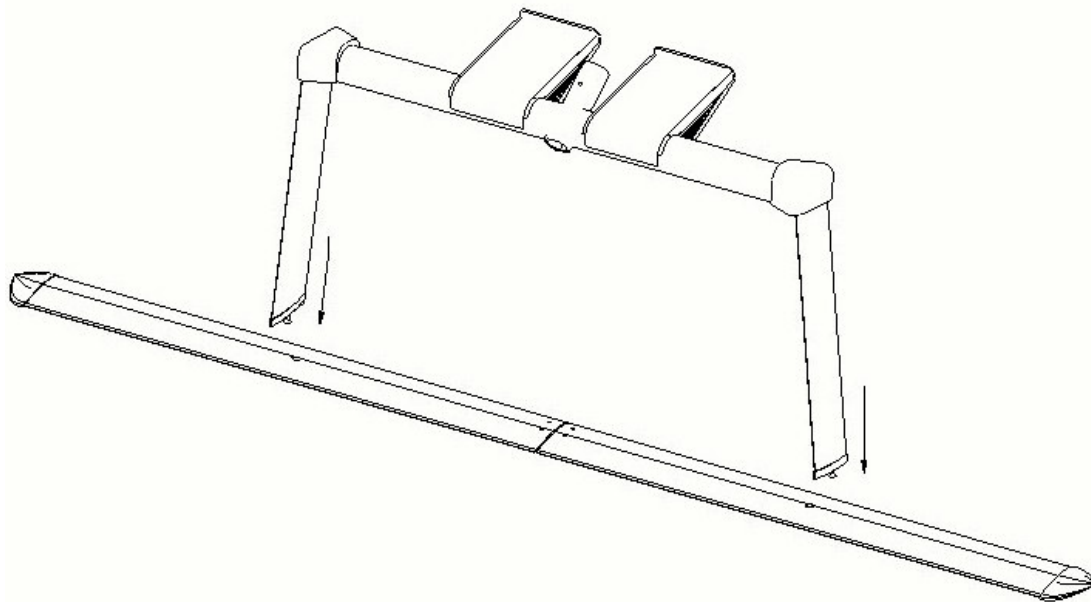

IMPORTER TO EUROPE: EvroTrade CZ s.r.o.

Kontakt: EvroTrade CZ s.r.o., CZ-533 22 Býšť 257, Czech Republic
Email: sales@water-bird.eu, tel: +420 775 779 860, fax: +420 498 606 723



Schéma 8 Křídlo

9. Sestavení dokončíte vložením středové tyče do trubice na plošině. Do tyče zasunete šroub středové tyče a dotáhnete jej šestihranným klíčem. Viz schéma 9.

IMPORTER TO EUROPE: EvroTrade CZ s.r.o.

Kontakt: EvroTrade CZ s.r.o., CZ-533 22 Býšť 257, Czech Republic
Email: sales@water-bird.eu, tel: +420 775 779 860, fax: +420 498 606 723

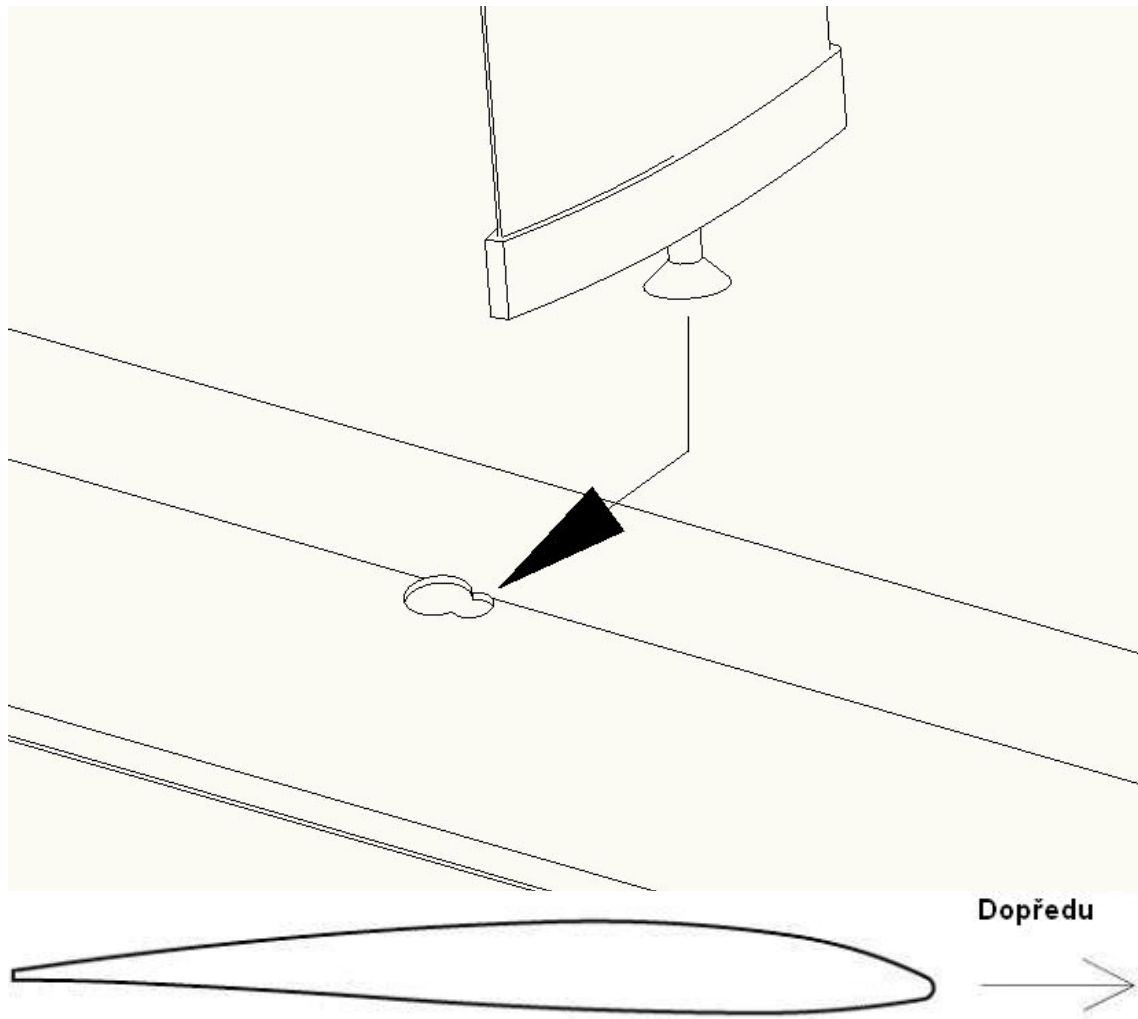
www.water-bird.eu



Schéma 9

IMPORTER TO EUROPE: EvroTrade CZ s.r.o.

Kontakt: EvroTrade CZ s.r.o., CZ-533 22 Býšť 257, Czech Republic
Email: sales@water-bird.eu, tel: +420 775 779 860, fax: +420 498 606 723

www.water-bird.eu

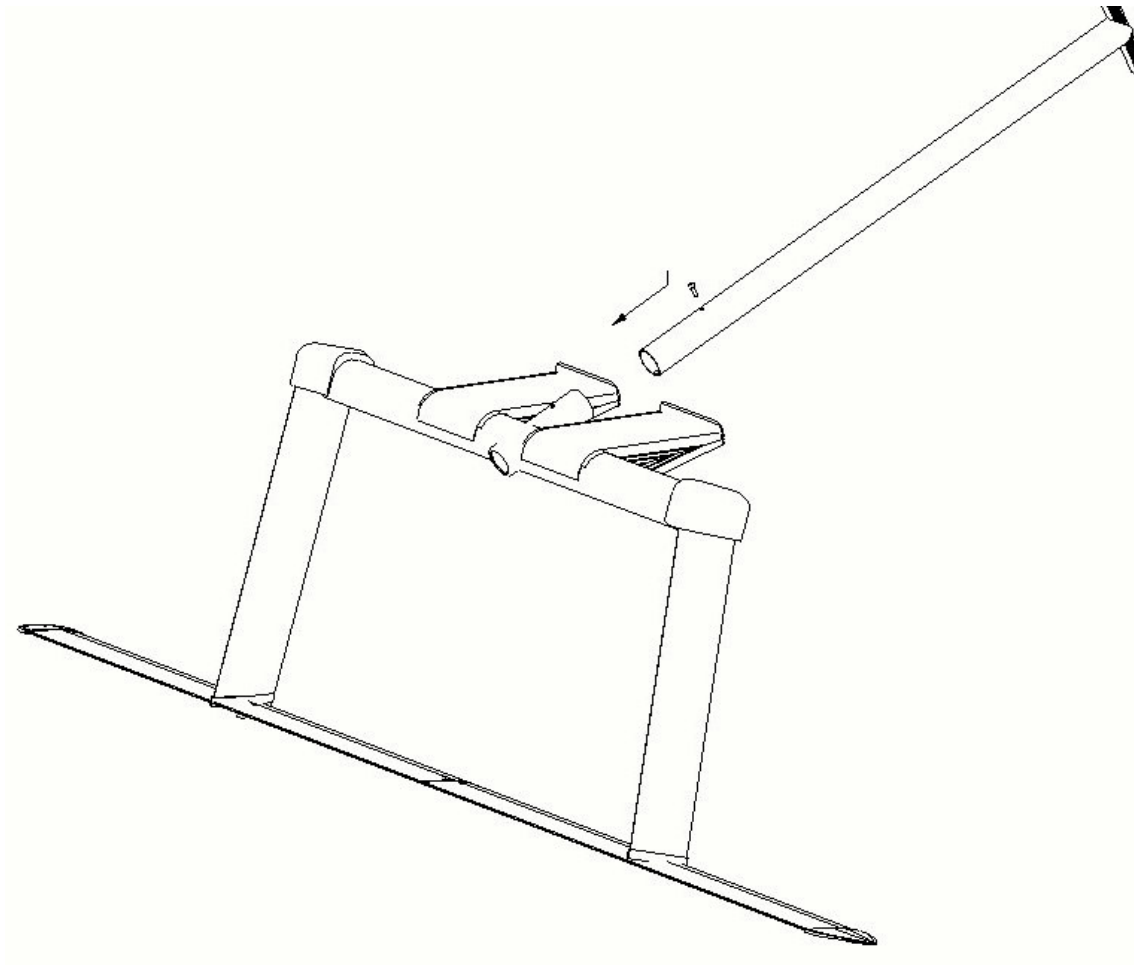
Začínáme se zařízením AquaSkipper

Před prvním použitím zařízení AquaSkipper si pečlivě přečtete všechny tyto pokyny.

Zkontrolujte, zda je pružina nastavena správně pro osobu používající zařízení AquaSkipper. **Pro začátečníky: Pokud se učíte, jak zařízení AquaSkipper používat, doporučujeme vám nastavit váhu o jeden stupeň níže než je vaše váhové rozmezí. (Tzn. o jeden otvor výše.)**

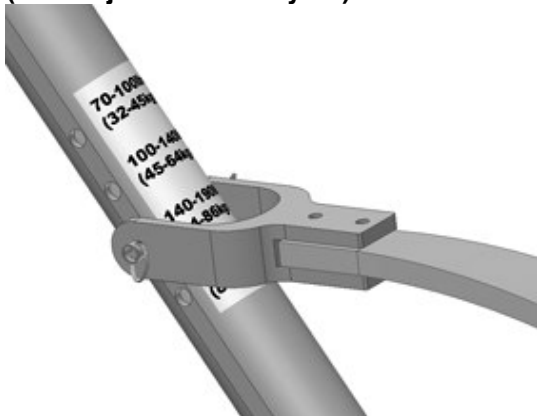

Nastavení jsou následující:

Otvor 1 (odshora) – 32-45 kg

Otvor 2 – 45-64 kg

Otvor 3 – 64-86 kg

Otvor 4 – 86-114 kg

Pokud je zařízení AquaSkipper ve vodě, plošina by měla být přibližně 30 cm nad vodní hladinou.

Dodán je také volitelný plovák pro další zdvihnutí ohnuté tyče. Zařízení AquaSkipper bude plout i bez plováku. Plovák však napomáhá tomu, aby byla přední část zařízení AquaSkipper výše nad vodní hladinou. Pro začátečníky bude zřejmě snazší plavat zpět k přístavišti s připevněným plovákem.

SPUŠTĚNÍ

1. Zařízení AquaSkipper je třeba spustit z přístaviště nebo lodi v místech, kde je nejméně 2 metry vody, aby nedošlo k nárazu na dno. Pokud je voda příliš mělká, mohli byste se zranit nebo poškodit zařízení AquaSkipper.
2. Držte říditka a spusťte velké křídlo dolů nad nebo pod vodní hladinu.
3. Stůjte na hraně přístaviště. Noha, kterou použijte pro odražení, by měla být mírně nad hranou přístaviště. Pokud nebudete mít nohu přes hranu přístaviště, můžete uklouznout a vaše odražení nebude dostatečně silné, abyste mohli vyplout. Položte druhou nohu na plošinu zařízení AquaSkipper.
4. Nakloňte se dopředu a jakmile se kluzák dotkne vodní hladiny, **silně** se odražte od přístaviště. Okamžitě začněte skákat! Prsty u nohou by měly být zapřeny o přední okraj plošiny.

IMPORTER TO EUROPE: EvroTrade CZ s.r.o.

Kontakt: EvroTrade CZ s.r.o., CZ-533 22 Býšť 257, Czech Republic
Email: sales@water-bird.eu, tel: +420 775 779 860, fax: +420 498 606 723

www.water-bird.eu

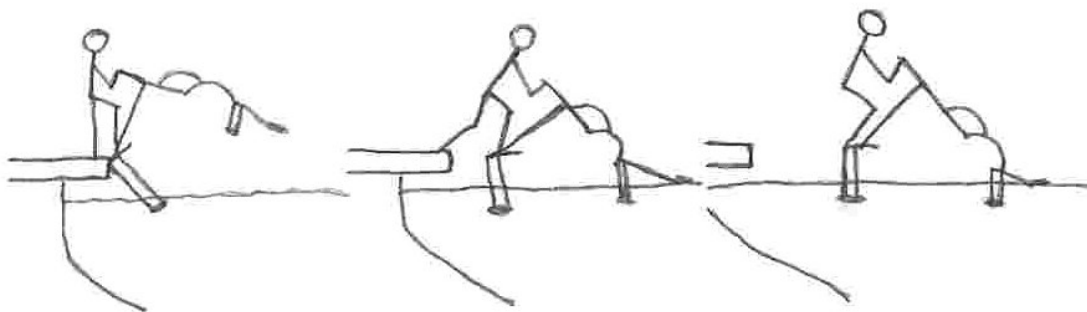

Musíte se naklonit dopředu a skákat na bříškách chodidel (paty se musí odlepovat od plošiny). Řídítka můžete při každém skoku stlačovat dolů, ale nevytahujte je nahoru - malé křídlo by se mohlo dostat nad vodní hladinu.

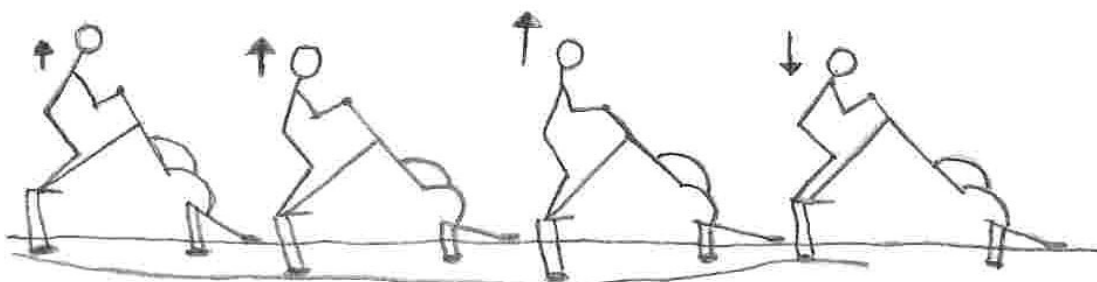

Pokud se zařízení AquaSkipper začne naklánět na jednu stranu, vyvažte jej svým tělem. Tipy: Chcete-li dosáhnout vyšší rychlosti a účinnosti, posuňte chodidla na plošinu směrem dozadu. Chcete-li zrychlit po odrazu nebo potřebujete-li se rozjet po zastavení, stůjte v přední části plošiny. Skákání musí být rytmické a důrazné. Většina lidí neskáče dostatečně silně. Po ujetí jednoho okruhu byste se měli cítit unavení.

ZATÁČENÍ

Při zatáčení ztrácí vnitřní křídlo svou výšku. Abyste se s tímto jevem vyrovnali, skočte o trochu silněji a nakloňte se na opačnou stranu. Tento úkon je opačný, než se provádí při jízdě na kole.



Chcete-li se otočit doprava, zatočte řídítka doprava, ale tělo nakloňte doleva.

ZASTAVENÍ ZAŘÍZENÍ AQUASKIPPER

Dostaňte se do blízkosti pobřeží nebo přístaviště a přestaňte skákat. Stále byste měli být v místech, kde je nejméně 2 metry vody. Zařízení AquaSkipper přestane postupně plout

IMPORTER TO EUROPE: EvroTrade CZ s.r.o.

Kontakt: EvroTrade CZ s.r.o., CZ-533 22 Býšť 257, Czech Republic
Email: sales@water-bird.eu, tel: +420 775 779 860, fax: +420 498 606 723

www.water-bird.eu

a vy skončíte ve vodě. **Varování:** Přistávání přímo v přístavišti je nebezpečné a může při něm dojít ke zranění uživatele nebo poškození zařízení AquaSkipper. Nedoporučujeme jej.

PLAVÁNÍ SE ZAŘÍZENÍM AQUASKIPPER

Pro případy, kde se svým zařízením AquaSkipper skončíte ve vodě, zde uvádíme několik způsobů, jak doplavat zpět do přístaviště.

1. Uchopte zařízení AquaSkipper za křídlo za kluzákem a plavte. **Dejte pozor, abyste nekopli do křídel. Mohli byste se o ostrý kov pořezat.** Shlédněte ukázkový videosnímek.
2. Druhou možností je plavat za zařízením AquaSkipper a tlačít jej před sebou.

Plavání bude snazší, pokud budou křídla ve stejném směru se směrem plavání.

SURFOVÁNÍ

Chcete-li se zařízením AquaSkipper surfovat, je nutné se držet níže uvedených pokynů.

1. Surfujte pouze v místech, kde je voda dostatečně hluboká. Hloubka musí být přinejmenším 2 metry.
2. Surfujte pouze na vlnách, které jsou nižší než 60 cm. Nesurfujte na velkých vlnách, mohli byste si způsobit vážná zranění.
3. Pokud se dostanete k pobřeží, kde je voda mělčí než 2 metry, buď se otočte a jeďte po jiné vlně, nebo postupně zastavte.

PROBLÉMY ZAČÁTEČNÍKŮ

Níže uvádíme dva příklady nejrozšířenějších chyb, kterých se začátečníci při prvních pokusech se zařízením AquaSkipper dopouštějí. Přečtěte si pozorně tuto část a seznamte se s popsány problémy. Snadněji se jich tak vyvarujete!

Problém č. 1:



Výše jsou uvedeny obrázky osob, které se buď při spuštění dostatečně neodrazily nebo své těžiště posunuli příliš dozadu.

IMPORTER TO EUROPE: EvroTrade CZ s.r.o.

Kontakt: EvroTrade CZ s.r.o., CZ-533 22 Býšť 257, Czech Republic
Email: sales@water-bird.eu, tel: +420 775 779 860, fax: +420 498 606 723

www.water-bird.eu

Problém č. 2:

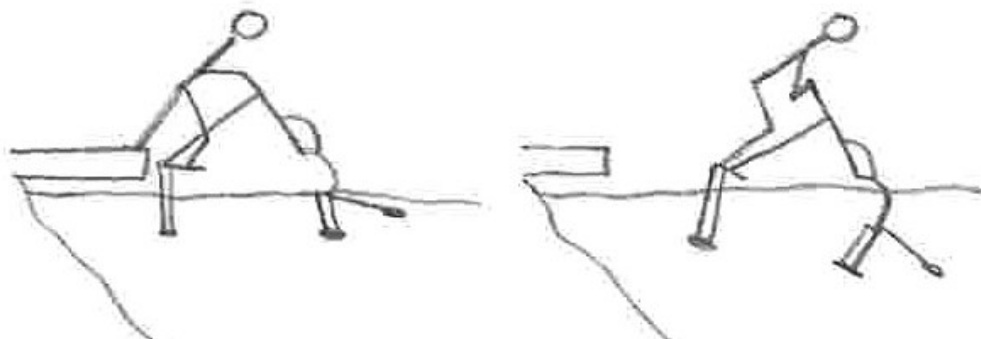

Na výše uvedeném obrázku tlačila osoba na řídítka příliš velkou silou. Přední křídlo není dostatečně veliké, aby se s touto silou vyrovnalo, proto se kluzák a křídlo potopí.

ZÁRUKA

Prodávající se zaručuje, že tento výrobek nebude vykazovat žádné vady materiálu nebo zhotovení po dobu 90 dní od data zakoupení. Tato záruka se nevztahuje na výrobky, které byly vystaveny nedbalosti, nesprávnému používání, špatnému zacházení, nehodě nebo běžnému opotřebení. Takové jednání zahrnuje, ale nikoli výlučně, najetí na pobřeží, dno jezera nebo řeky, náraz do přístaviště nebo lodi apod. Nadměrná koroze z jakékoli příčiny není považována za vadu.

Prodávající není kupujícímu zodpovědný za ztrátu, poškození, zranění osob, za poškození nebo ztrátu majetku nebo předmětů a dalšího, včetně, ale nikoli výlučně, poškození v důsledku přírodních sil, způsobených instalací nebo vzniklých v jejím důsledku, a dále v důsledku provozu, používání, nesprávného používání nebo nepoužívání. Vady způsobené úmyslným poškozením, úpravami nebo neoprávněnými opravami také nejsou pokryty touto zárukou.

Používáním tohoto výrobku vyjadřuje kupující souhlas s podmínkami popsány v této záruce.

Patentováno
Navrženo v USA
Vyrobeno v Číně

IMPORTER TO EUROPE: EvroTrade CZ s.r.o.

Kontakt: EvroTrade CZ s.r.o., CZ-533 22 Býšť 257, Czech Republic
Email: sales@water-bird.eu, tel: +420 775 779 860, fax: +420 498 606 723